

Lors de la mise en relaxation, un frottement bruyant se crée ? 

[← Retour au sommaire](#)



PROCÉDURE /



1 pers.



20 min

1) Retournez votre fauteuil ou canapé pour avoir une meilleure visibilité de votre mécanique.

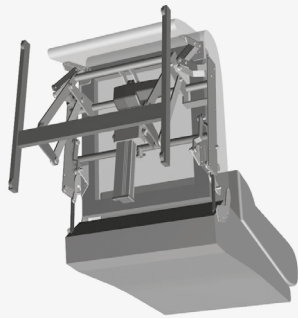

Vue de dessous

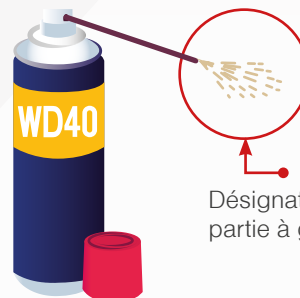
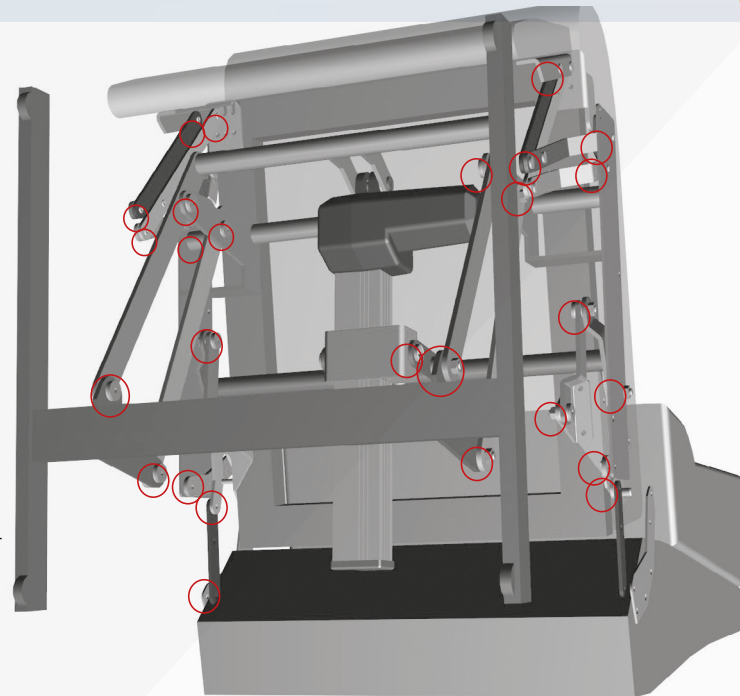

Désignation de la partie à graisser

2) Huilez chaque point et chaque intersection de la mécanique à l'aide d'une bombe de WD40.

3) Faites fonctionner pendant et après l'opération votre fauteuil ou canapé afin que l'huile se dépose bien partout.



ASSISTANCE : 02.54.37.65.27 - sav@centrelec.fr



L'ASTUCE /

Nous vous conseillons d'utiliser **de l'huile plutôt que de la graisse** car l'huile se faufile allègrement dans les articulations de la mécanique contrairement à la graisse.

Si cela vous est possible, nous vous conseillons de **démonter l'assise du fauteuil afin de voir et d'atteindre tous les points clés** de la mécanique pour un huilage optimum.



VIDÉO /

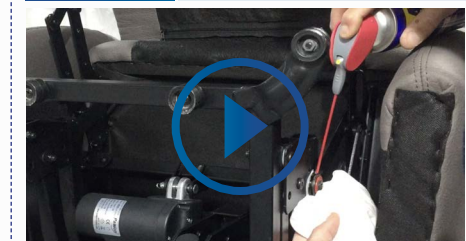

[Pour visionner la vidéo, cliquez ICI](#)